

Telefon: +49 211 881-4449
Fax: +49 211 881-774449
Mobil: +49 151 40226502
E-Mail: thilo.sagermann@sms-group.com
Thilo Sagermann

PRESSE-INFORMATION

12. Dezember 2019, Düsseldorf

Erhöhte Anlagenverfügbarkeit durch geringeren

Instandhaltungsaufwand

Acerinox Europa setzt auf die Drehmomentstütze der SMS group

Bei Acerinox Europa S.A.U., Los Barrios, Cádiz, Spanien, hat SMS group (www.sms-group.com) eine Drehmomentstütze für den 120-Tonnen-AOD-Konverter Nr. 2 erfolgreich in Betrieb genommen. Der Kunde erteilte kurzfristig die Endabnahme (FAC – Final Acceptance Certificate).

Ziel des Umbaus war die Minimierung der zerstörerischen Kraftwirkung auf Getriebe, Lager und Fundament während des Betriebes des AOD-Konverters. Dieses Ziel wurde voll und ganz erreicht. Durch den Einsatz der neuen elektrohydraulischen Drehmomentstütze konnte darüber hinaus eine deutliche Reduzierung der unkontrollierten Schwingungen der Getriebeeinheit bzw. des Konvertergefäßes erreicht werden. Die Zielwerte hinsichtlich der Reduzierung des Drehmoments wurden bereits kurz nach der Inbetriebnahme und unter Produktionsbedingungen überschritten.

SMS group lieferte die Drehmomentstütze als kompakte elektrohydraulische Einheit. Das Engineering, die Montage und die Überwachung der Montage sowie die technische Assistenz bei der Inbetriebnahme waren ebenfalls im Lieferumfang der SMS group. Die

Kalt- und Warminbetriebnahme wurde gemeinsam mit dem Kunden durchgeführt. Letztere fand während der laufenden Produktion statt.

Ein für Acerinox Europa entwickeltes Montagekonzept der SMS group reduzierte deutlich den Anlagenstillstand. In laufendem Betrieb wurden die einzelnen Aggregate als Stand-alone-Lösungen montiert und in geplanten Stillständen und laufender Produktion in Betrieb genommen. Die finale Montage wurde ebenfalls in einem geplanten Anlagenstillstand durchgeführt und benötigte nur noch einen zusätzlichen Tag, statt der üblichen fünf Tage.

Manuel Reberdito, Head of Mechanical Maintenance, Acerinox Europa: „Mit dem neuen Umbaukonzept hat SMS group flexibel auf die betrieblichen Anforderungen reagiert, das hat uns beeindruckt. Die Drehmomentstütze der SMS group ist die richtige Lösung, technisch und wirtschaftlich. Acerinox Europa ist vollauf zufrieden mit den Ergebnissen, vor allem unter dem Aspekt der gestiegenen Verfügbarkeit und erhöhten Produktionssicherheit des AOD-Konverters. Zusätzlich werden sich die Wartungsarbeiten für das Getriebe drastisch reduzieren.“

Die Drehmomentstütze der SMS group wurde bereits in den Acerinox-Werken Columbus Stainless, Middelburg, Südafrika (zwei AOD-Konverter) und bei North American Stainless, Kentucky, USA (AOD Nr. 1) erfolgreich installiert.

(44 Zeilen à max. 65 Zeichen)

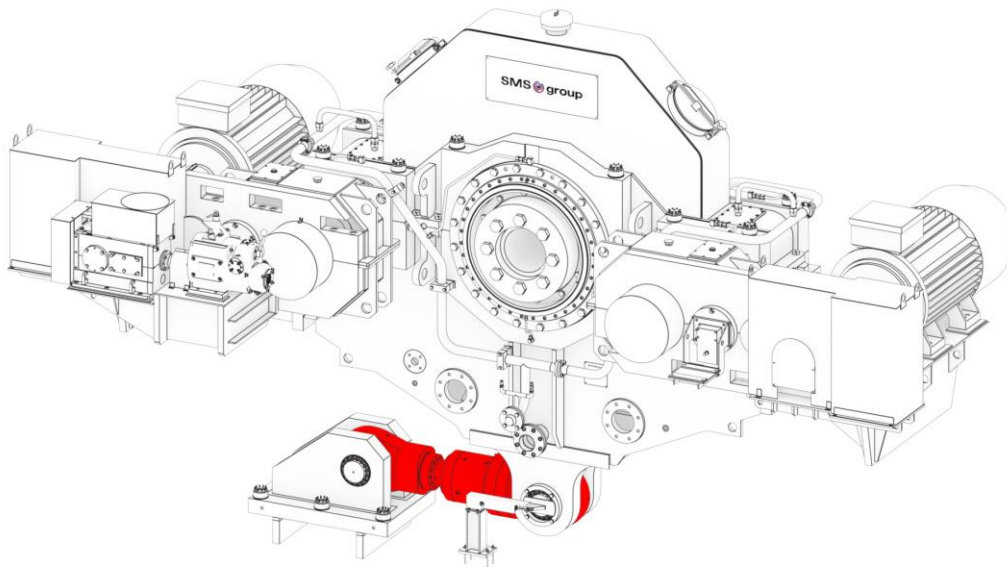

Getriebe eines AOD-Konverters mit vertikaler Drehmomentstütze der SMS group.

SMS group ist eine Gruppe von international tätigen Unternehmen des Anlagen- und Maschinenbaus für die Stahl- und NE-Metallindustrie. Rund 14.000 Mitarbeiterinnen und Mitarbeiter erwirtschaften weltweit einen Umsatz von über 2,8 Mrd. EUR. Alleineigentümer der Holding SMS GmbH ist die Familie Weiss Stiftung.